

# YTH-EP ラインタイプ

## 構成例

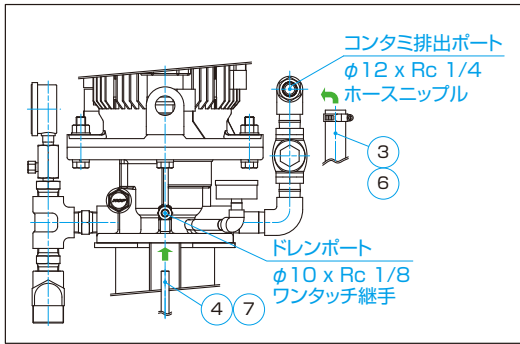

Z

付属品一覧

記号	名称	個数	ホースサイズ (内径×外径)	ネジ径	使用上の注意
①	吸入ストレーナ	1	—	R1-1/4	吸入口の穴径以上の異物は事前に処理して下さい。エアを吸入しないようにストレーナを固定して下さい。
②	吸入用ホース(3m)	1	φ32×φ41	R1-1/4	配管は出来る限り短く、曲りを少なくして下さい。
③	コンタミ排出用ホース(3m)	1	φ19×φ26	R 3/4	エア逆流対策として、ホースを一度液面より低くして下さい。配管は出来る限り短く、曲りを少なくして下さい。
④	ドレン用チューブ(3m)	1	φ7.5×φ10	R 1/8	ホース出口を大気開放して下さい(液中に浸けない)。配管は出来る限り短く、曲りを少なくして下さい。
⑤	ホースバンド(φ32用)	2	—	—	漏れが無いよう確実に締めて下さい。
⑥	ホースバンド(φ19用)	2	—	—	漏れが無いよう確実に締めて下さい。
⑦	チューブインサート(φ10用)	1	—	—	漏れが無いよう確実に挿入して下さい。
⑧	エア抜き用ホース(3m)	1	φ19×φ26	R 1/2	初回運転時のエア抜きに使用して下さい。
⑨	エア抜きカプラ	1	—	R 1/2	初回運転時のエア抜きに使用して下さい。

規定の配管及び設置条件を満たさない場合、コンタミ排出不良となりフィルター目詰まりやポンプ故障の恐れがあります。

■の箇所はお客様でご用意頂く物です。

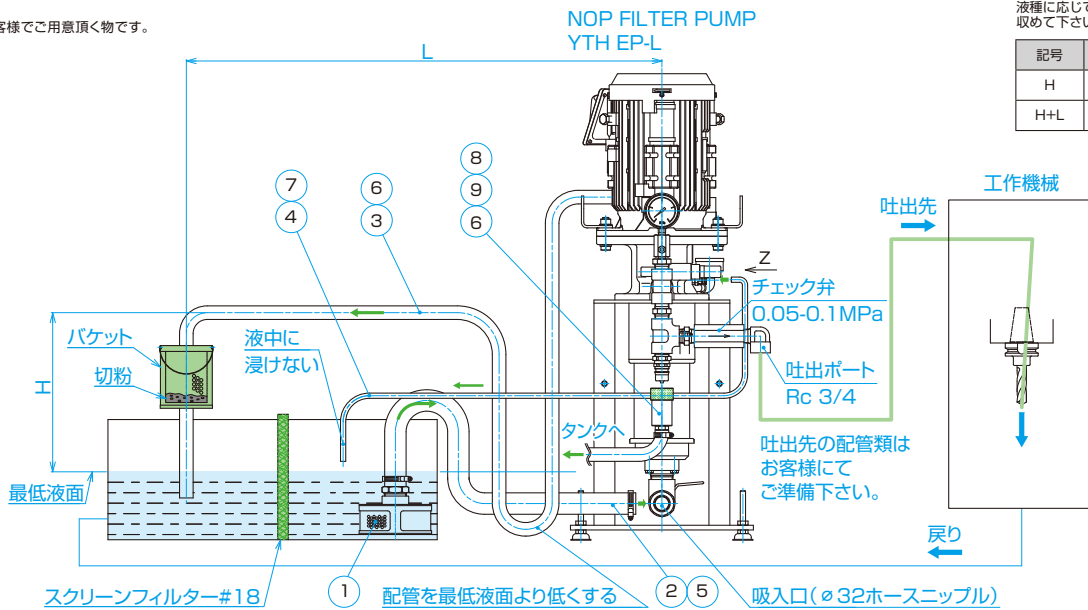

コンタミ配管は、クーラント液種に応じて下記の長さに取り付けて下さい。

記号	配管長さ
H	< 1m
H+L	< 3m

1 配管を最低液面より低くする 2 5 吸入口(φ32ホースニップル)